

זריקה לבית הדשן

חשבון רש"י המדויק

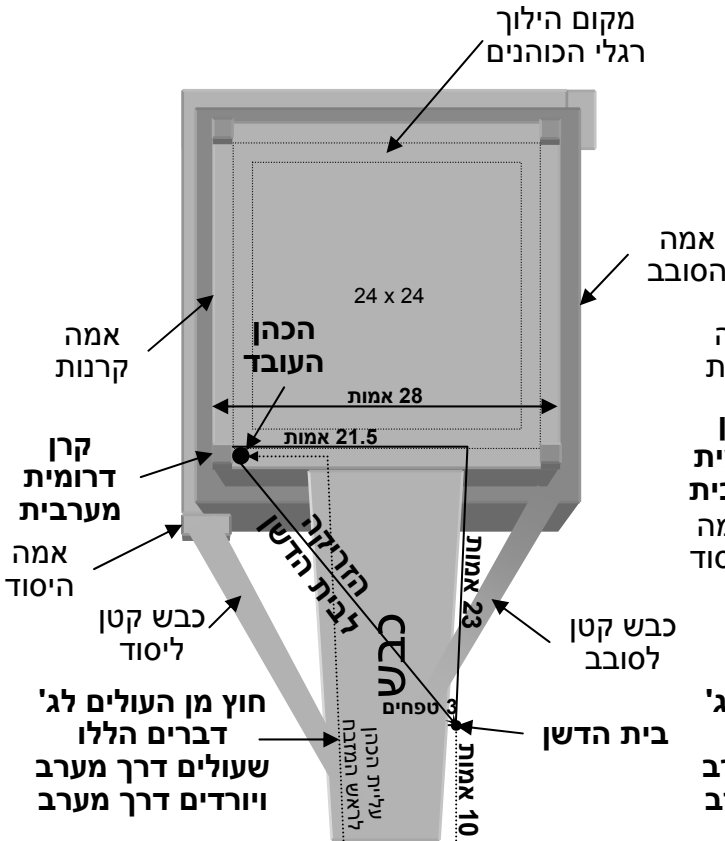

חשבון רש"י

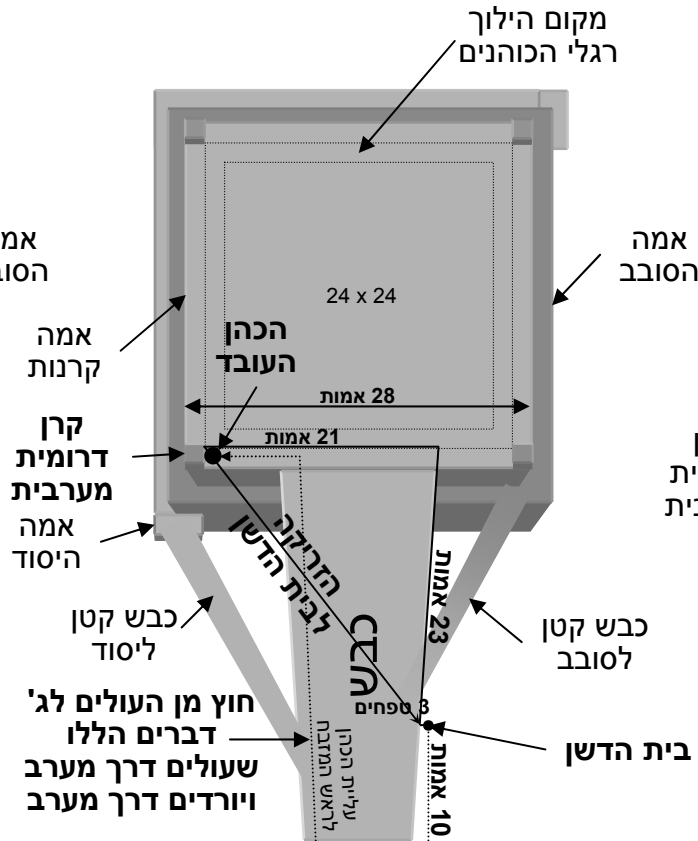

מזבח החיצון ובית הדשן

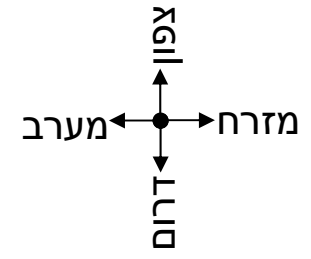
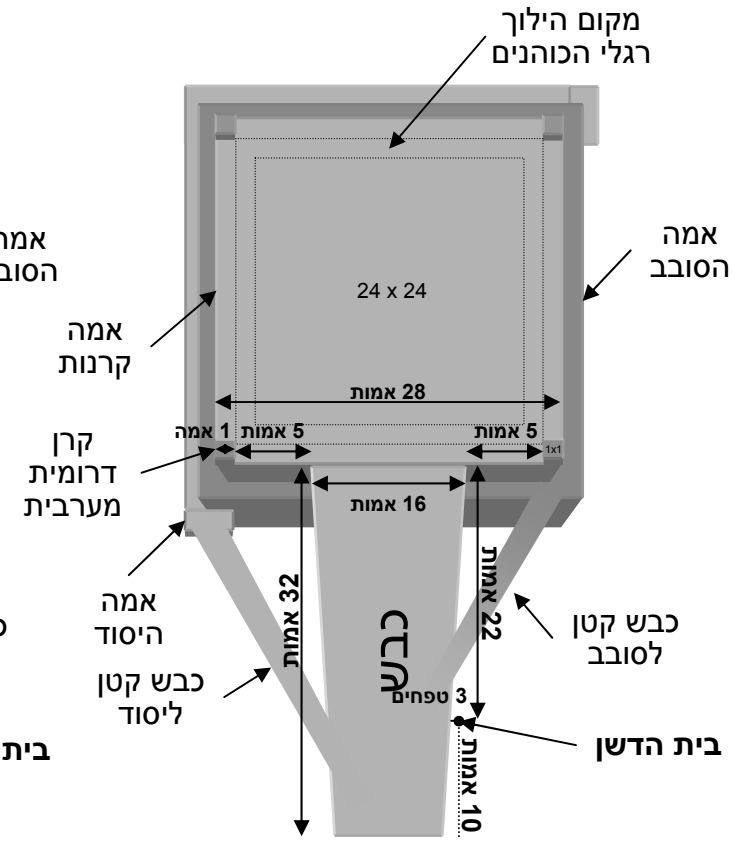

הזריקה היא אלכסון של 23×21.5
 $31.48 = \sqrt{(23^2 + 21.5^2)}$ אמות
 והיינו דפריך טפי מתלתין וחדא הויין ומשנין מקום גברא לא קחשיב והוי להו $30.07 = \sqrt{(22^2 + 20.5^2)}$ אמות
 אם כוללים הירידה בקו ישר בחשבון הוי להו $32.02 = \sqrt{(11^2 + 30.07^2)}$ אמות

הזריקה היא אלכסון של 23×21
 שזה שווה לאלכסון של 22×22
 וכל אמתא בריבוע אמתא ותרי חומשי באלכסונא וכל אמתא בריבוע אמתא ותרי חומשי באלכסונא
 $31 = 3 + 30.8 = 1.4 \times 22$ אמה וטפח
 והיינו דפריך טפי מתלתין וחדא הויין ומשנין מקום גברא לא קחשיב והוי להו טפח יותר משלשים

זריקה לבית הדשן

חשבון תוס' המדויק

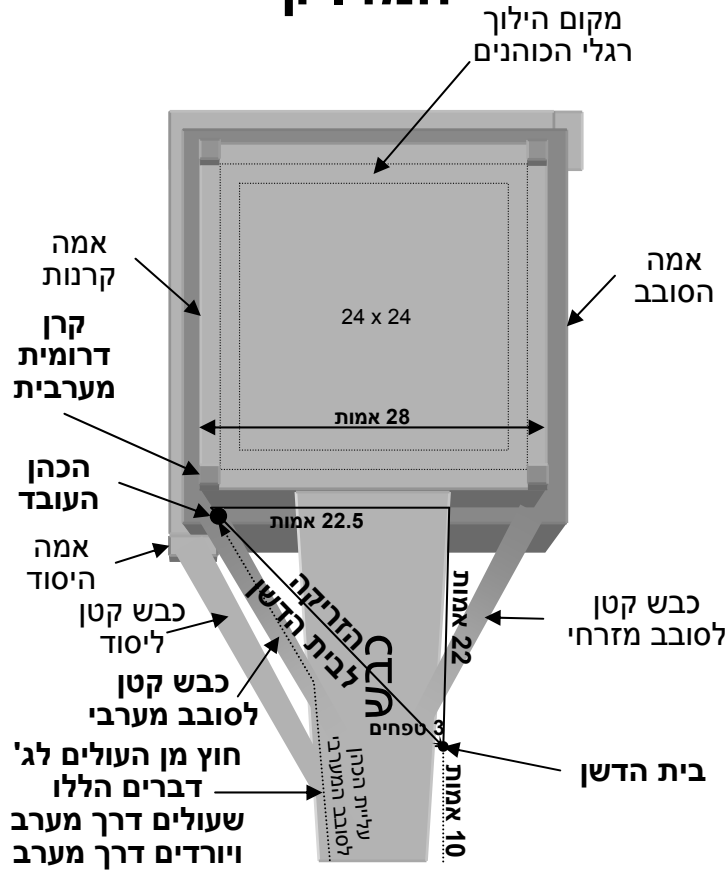

הזריקה היא אלכסון של 22×22.5
 $31.47 = \sqrt{(22^2 + 22.5^2)}$ אמות
 והיינו דפריך טפי מתלתין וחדא הויין
 ומשינין מקום גברא לא קחשיב
 והוי להו $30.05 = \sqrt{(21^2 + 21.5^2)}$ אמות
 אם כוללים הירידה בקו ישר בחשבון
 הוי להו $31.10 = \sqrt{(8^2 + 30.05^2)}$ אמות

חשבון התוס'*

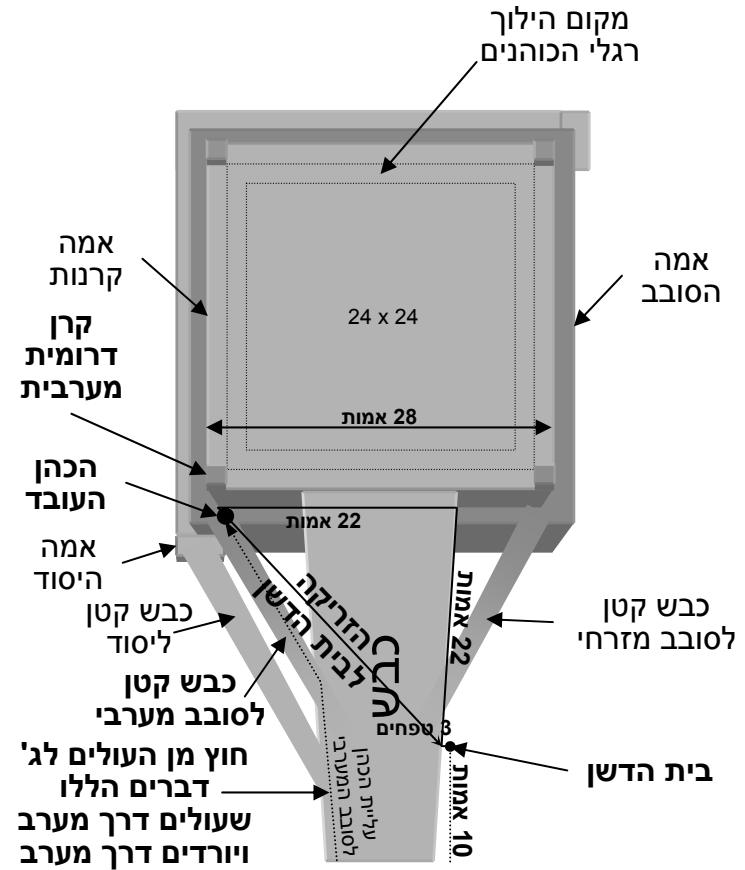

הזריקה היא אלכסון של 22×22
 וכל אמתא בריבוע אמתא ותרי חומשי באלכסונא
 $31 = 3 + 30.8 = 1.4 \times 22$ אמה וטפח
 והיינו דפריך טפי מתלתין וחדא הויין
 ומשינין מקום גברא לא קחשיב
 והוי להו טפח יותר משלשים

* כך נ"ל מתוך דבריו בתוד"ה יותר סד.

כבשים קטנים

שיטת התוס' ע"פ התו"י

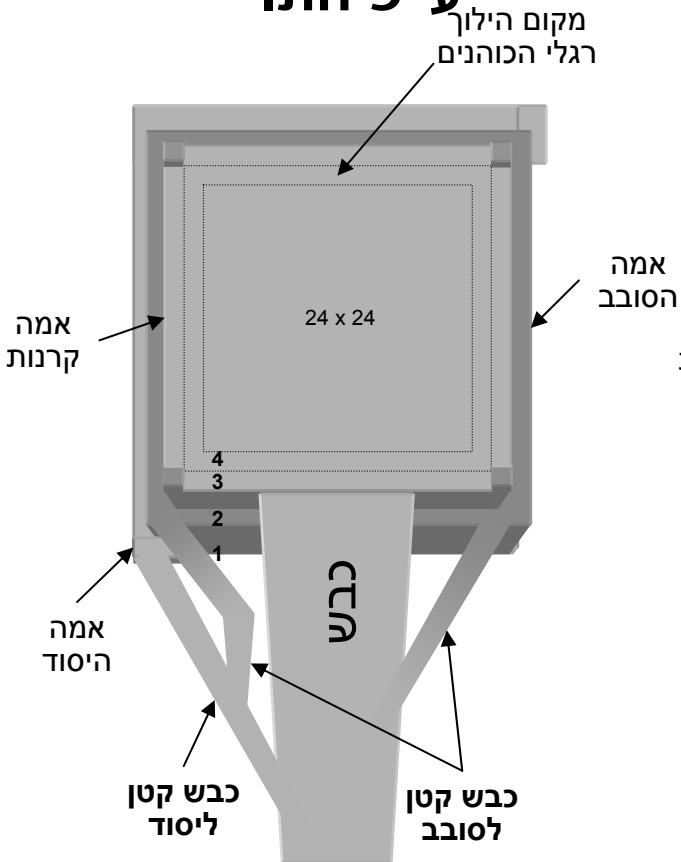

צורת הבית לתו"י והחנוכת הבית

כדי ליישב את קושיית התוספות על עצמם מהמימרא דרב יהודה שרק היו שני כבשים קטנים, הסבירו שבאמת היו שלשה כבשים אבל רק שנים מהם התחברו לכבש הגדול.

שיטת התוס'

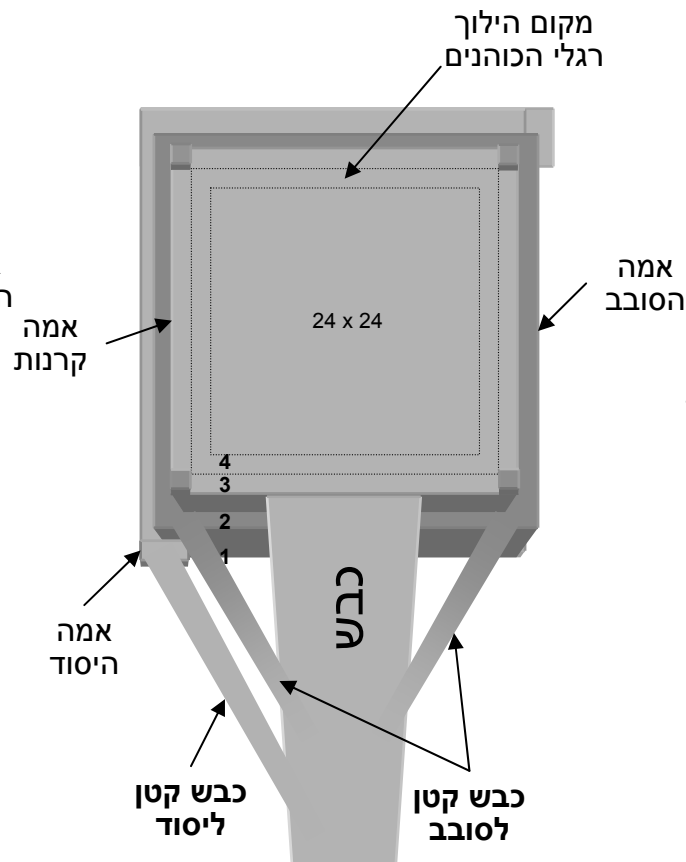

תוד"ה יותר זבחים סד.

פי' בקונטרס כשהיתה במזרח היה עומד בסובב לפי שבמזרח היה כבש קטן שפנה על סובב אבל במערב לא היה לו כבש לשמאל לפנות בו לסובב וצריך לעלות לראש המזבח ולעמוד בדרומית של קרן והכי תגן במסכת סוכה (דף מח.). גבי נסכים עלה בכבש ופנה לשמאלו ולא תגן בהו ופנה לסובב ונראה דאין משם ראי' שלא היה כבש לסובב במערב אם כן כשהיה נותן ארבע מתנות שבחטאת ותגן פרק איזהו מקומן (לעיל דף נג.). פנה לסובב גבי חטאת וכשהיה מגיע לקרן מערבית דרומית היה צריך לחזור על עקיבו ולכך נראה דהיה שם כבש אבל קשה דלא חשיב ליה לעיל (סב:) גבי שני כבשים קטנים יוצאים מן הכבש.

שיטת רש"י והרמב"ם

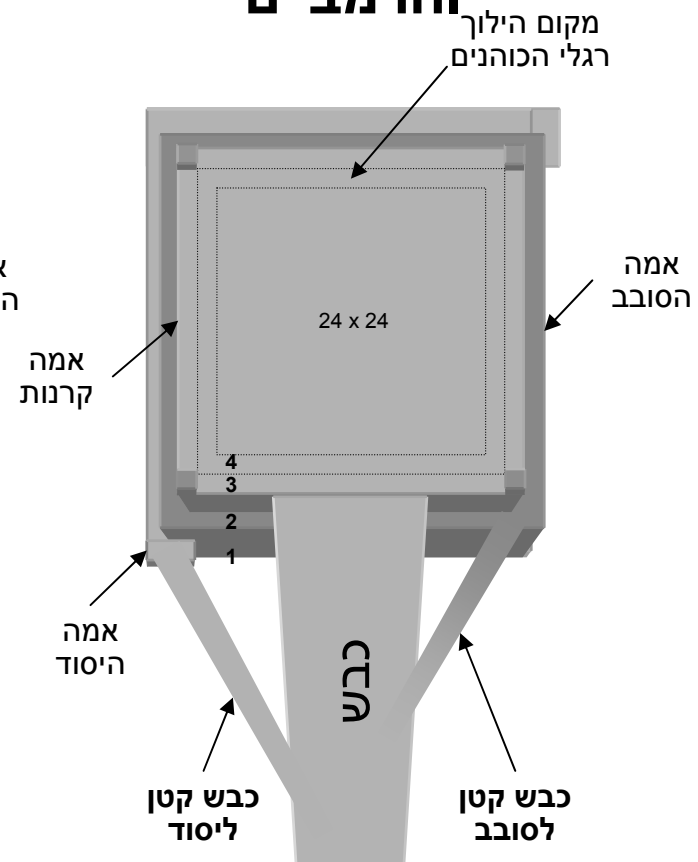

רש"י ד"ה שני זבחים דף סב:

אותו שפונין בו לסובב יצא במזרחו של כבש לימין ויוצא ומתחיל בשפולו של כבש ונמשך ועולה באלכסון עד שמגיע לסובב והפונה ליסוד יוצא למערבו להוליך בו שירים של חטאת שיורד מן המזבח פונה לשמאלו ליסוד דרומי ומתחיל לצאת בשיפולו של כבש רחוק מן המזבח כדי שיהא נוח לשפע ולירד ליסוד.

רש"י ד"ה צבר שם סד.

לפי שיש לו כבש קטן במזרח לפנות הימנו לסובב אבל לצד המערב אין לו [כבש] לפנות לסובב...

רמב"ם בית הבחירה ביד

ושני כבשים קטנים יוצאים ממנו שבהם פונים ליסוד ולסובב ומובדלין מן המזבח כמלא נימא...